

**Baoli**

**KBET 15-20Li**

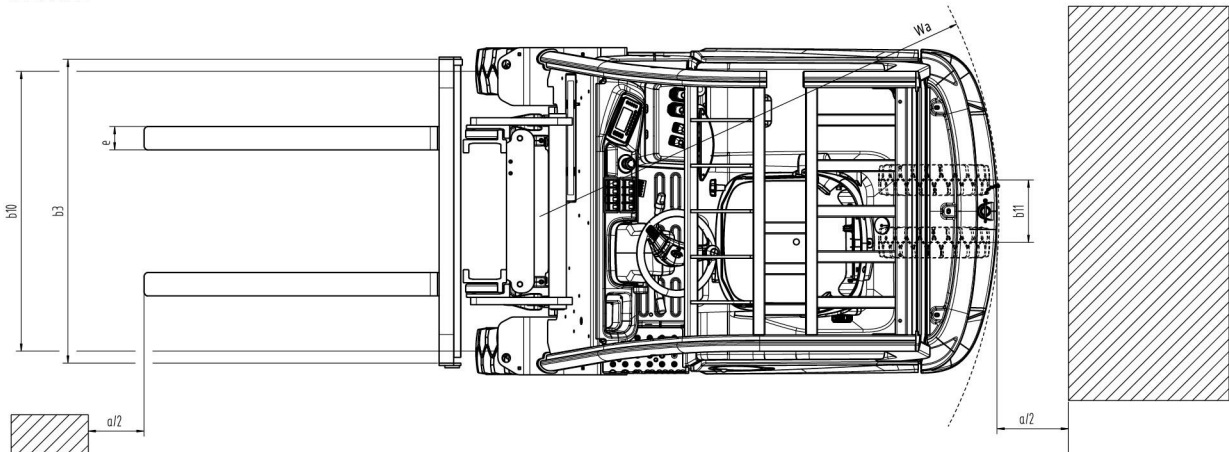

1.1	Hersteller		KION BAOLI
1.2	Typzeichen des Herstellers		KBET 18Li G1
1.3	Antrieb: Elektro, Diesel, Benzin, Treibgas		Elektrisch
1.4	Bedienung		Sitzen
1.5	Nenntragfähigkeit / Nennlast	Q (t)	1.8
1.6	Lastschwerpunktabstand	c (mm)	500
1.8	Lastabstand, Mitte der Antriebsachse zu Gabelzinken	x (mm)	360
1.9	Radstand	y (mm)	1340
2.1	Eigengewicht inkl. Batterie	Kg	3300
2.2	Achslast mit Last vorn/hinten	Kg	4470/630
2.3	Achslast ohne Last vorn/hinten	Kg	1480/1820
3.1	Bereifung		Solid rubber
3.2	Reifengröße, vorn		200/50-10 SE
3.3	Reifengröße, hinten		140/55-9 SE
3.5	Anzahl Räder vorn/hinten (x = angetrieben)		2x /2
3.6	Spurweite, vorn	b10 (mm)	978
3.7	Spurweite, hinten	b11 (mm)	220
4.1	Neigung Hubgerüst/Gabelträger vor/zurück	$\alpha/\beta$ (°)	6/7
4.2	Höhe Hubgerüst eingefahren	h1 (mm)	2050
4.3	Freihub	h2 (mm)	150
4.4	Hub	h3 (mm)	3000
4.5	Höhe Hubgerüst ausgefahren	h4 (mm)	4040
4.7	Höhe über Schutzdach	h6 (mm)	2130
4.8	Sitzhöhe	h7 (mm)	1156
4.12	Kupplungshöhe	h10 (mm)	588
4.19	Gesamtlänge	l1 (mm)	3128
4.20	Länge einschließlich Gabelrücken	l2 (mm)	1928
4.21	Gesamtbreite	b1/b2 (mm)	1180
4.22	Gabelzinkenmaße	s/e/l (mm)	40×100×1200
4.23	Gabelträger nach ISO 2328. Klasse/Form A, B		2A
4.24	Gabelträgerbreite	b3 (mm)	1040
4.31	Bodenfreiheit mit Last unter Hubgerüst	m1 (mm)	96
4.32	Bodenfreiheit, Mitte Radstand	m2 (mm)	100
4.34.1	Arbeitsgangbreite bei Palette 1000 x 1200 quer	Ast (mm)	3251
4.34.2	Arbeitsgangbreite bei palette 800 x 1200 längs	Ast (mm)	3375
4.35	Wenderadius	Wa (mm)	1565
4.36	Kleinster Drehpunktabstand	b13 (mm)	-
5.1	Fahrgeschwindigkeit, mit/ohne Last	km/h	16/16
5.2	Hubgeschwindigkeit, mit/ohne Last	m/s	0.40/0.53
5.3	Senkgeschwindigkeit, mit/ohne Last	m/s	0.43/0.46
5.8	Max. Steigfähigkeit mit/ohne last	%	18/20
5.10	Betriebsbremse		Mech/Hyd
6.1	Fahrmotor Leistung S2 60 min	kW	4.6×2
6.2	Hubmotor Leistung bei S3 10 %	kW	11.5
6.4	Batteriespannung/Nennkapazität K5	V/Ah	76.8 /228
6.5	Batteriegewicht	kg	210
6.6	Energieverbrauch nach VDI-zyklus	kWh/h	4.4
10.1	Arbeitsdruck für Anbaugeräte	bar	170
10.7	Schalldruckpegel (Fahrerohr) nach EN 12053	dB (A)	68

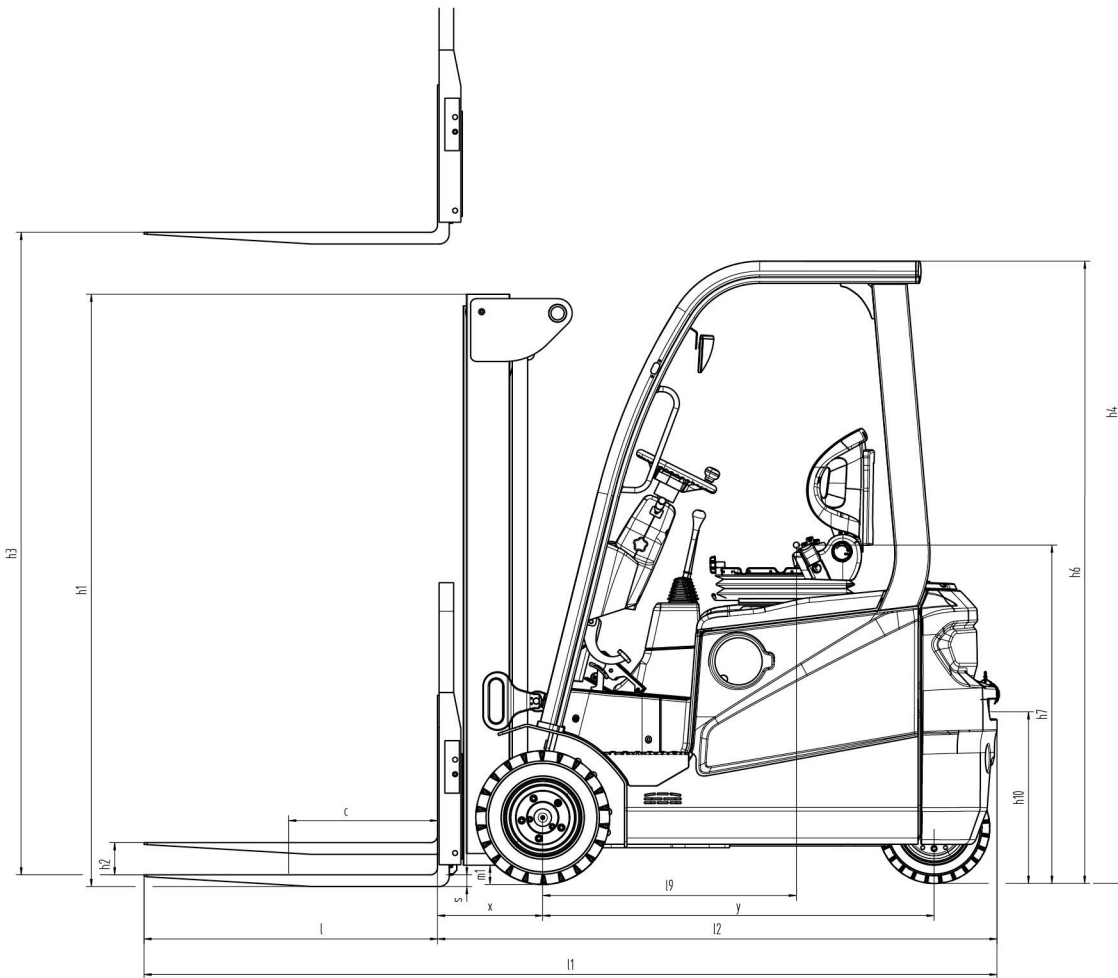

**KBET 18Li G1**

Masttyp	H3	Nenntragfähigkeit - Lastschwerpunkt 500 mm	Nenntragfähigkeit - Lastschwerpunkt 500 mm - mit Integrierter Seitenschieber	Nenntragfähigkeit - Lastschwerpunkt 500 mm - mit Vorgehängter Seitenschieber	H1	H4	H2	Neigungswinkel vorn/hinten
Teleskopisch	3000	1800	1800	1600	2050	4040	150	6/7
	3300	1800	1800	1600	2200	4340	150	6/7
	3500	1800	1800	1600	2300	4540	150	6/7
	4000	1800	1770	1570	2550	5040	150	6/7
	4500	1750	1440	1240	2800	5540	150	6/7
	5000	1300	1150	950	3100	6040	150	6/7
VFM duplexmast	3000	1800	1800	1600	2015	4040	990	6/7
	3300	1800	1800	1600	2165	4340	1140	6/7
	3500	1800	1800	1600	2265	4540	1240	6/7
	4000	1800	1770	1570	2515	5040	1490	6/7
VFHM triplexmast	4250	1680	1500	1310	2015	5290	990	6/7
	4550	1560	1370	1180	2115	5590	1090	6/7
	4700	1500	1300	1120	2165	5740	1140	6/7
	4850	1440	1240	1060	2215	5890	1190	6/7
	5000	1380	1170	1000	2265	6040	1240	6/7
	5500	1180	960	790	2515	6540	1490	6/7
	6000	980	740	580	2765	7040	1740	6/7
	6500	800	550	400	3015	7540	1990	6/7

## KBET 15-20Li



Die KBET 15Li, KBET 18Li und KBET 20Li mit einer Tragfähigkeit von 1,5 bis 2,0 Tonnen und einer maximalen Hubhöhe von 6,5 Metern sind die neuesten Baoli-Dreiradstapler.

Die KBET-Serie zeichnet sich dank ihres kompakten Designs und der beiden vorderen Elektromotoren durch eine einfache Handhabung auf engstem Raum aus. Der Wenderadius beträgt nur 1,6 Meter.

Der KBET wird mit einer Lithium-Ionen-Batterie (80 Volt / 228 Ah) betrieben, die zahlreichen Vorteile bietet. Die Lithium-Ionen-Batterien ermöglichen schnelle Zwischenladungen und sorgen so für eine erhöhte Fahrzeugverfügbarkeit. Darüber hinaus sind sie nahezu wartungsfrei und eliminieren das Risiko gefährlicher Gase beim Laden. Die beiden Fahrelektromotoren und der Hubmotor sind mit Wechselstromtechnik ausgestattet und daher wartungsfrei.

Im Vergleich zu früheren 3-Rad-Modellen erreicht der KBET 15-20Li höhere Fahrgeschwindigkeiten. Darüber hinaus bietet es eine bemerkenswerte Verbesserung des Energieverbrauchs und ist ein Beweis für das Engagement für Nachhaltigkeit.

Die KBET-Serie ist mit Nassbremsen ausgestattet und bietet als

Hauptvorteil einen deutlich geringeren Wartungsaufwand im Vergleich zu Lkws mit Trommelbremsen.

Bei der Gestaltung der Kabine wurde der Schwerpunkt auf Sicherheit und Komfort gelegt. Eine Trittstufe aus Metallgitter und ein großer Griff sorgen für einen sicheren Ein- und Ausstieg aus dem Fahrerraum. Der Bediener profitiert von zwei Ablagefächern sowie zwei USB-Anschlüssen zum Laden kleiner elektronischer Geräte.

Der elektronische Vorwärts-/Rückwärtsschalter ermöglicht einen schnellen und einfachen Wechsel der Fahrtrichtung und verbessert so die Manövrierfähigkeit. Der hintere Haltegriff mit integrierter Hupe sorgt für sicheres Rückwärtsfahren, wobei eine sichere Arbeitsumgebung im Vordergrund steht. Die Stapler sind serienmäßig mit einer fußbetätigten Feststellbremse ausgestattet; im Vergleich zur herkömmlichen Handfeststellbremse erfordert die fußbetätigte Lösung weniger Kraft zum Ein- und Ausrücken und sorgt für einen einfacheren Ein- und Ausstieg aus dem Fahrerraum. Ein Farbdisplay, das alle wichtigen Informationen auf einen Blick liefert, ermöglicht eine einfache und schnelle Kontrolle über den Status des Staplers.

### Technologie

- ✓ Kompakte Größe ermöglicht Manövrierfähigkeit auf engstem Raum (1,6 Meter Wenderadius).
- ✓ Lithium-Ionen-Batterie für erhöhte Fahrzeugverfügbarkeit.
- ✓ Wartungsfreie Batterie.
- ✓ Beim Laden entstehen keine gefährlichen Gase.
- ✓ Motoren in Wechselstromtechnik für wartungsfreien Betrieb.
- ✓ Verbesserte Performance.
- ✓ Niedriger Energieverbrauch.
- ✓ Nassbremsen sorgen für geringe Wartungskosten.

### Ergonomie und Fahrer Arbeitsplatz

- ✓ Trittstufe aus Metallgitter und großer Griff für sicheren Ein- und Ausstieg aus dem Fahrerraum.
- ✓ Elektronischer Vorwärts-/Rückwärtsschalter für schnellen und einfachen Wechsel der Fahrtrichtung.
- ✓ Hinterer Haltegriff mit Hupe für sicheres Rückwärtsfahren.
- ✓ Fußbetätigte Feststellbremse: weniger Kraftaufwand beim Ein-/Auskuppeln, leichter Zugang zum Fahrerraum.
- ✓ Farbdisplay für schnellen Zugriff auf wichtige Fahrzeuginformationen und einfache Steuerung.
- ✓ Verfügbarkeit von Halb- und Vollkabinenoptionen.

